

NOSTOLENKIT PNLF4 1900 3380 2170 1900  
 VALUANKKURIT M16, SK. 2170 2840 2170  
 (VEIKO M16)

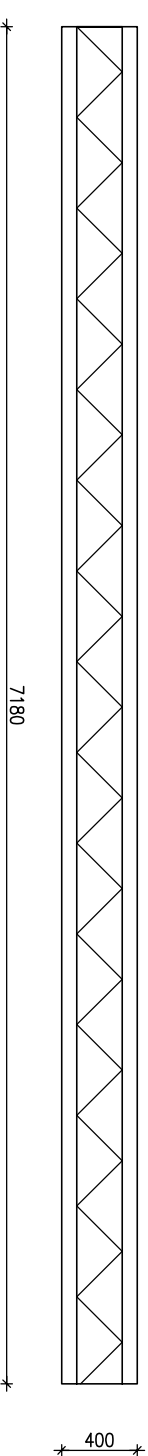

2x (3SPA1 - 8 - 350 SK)  
 26x SPA-N - 06 - 360

SISÄKUOREN RAUDOITUS

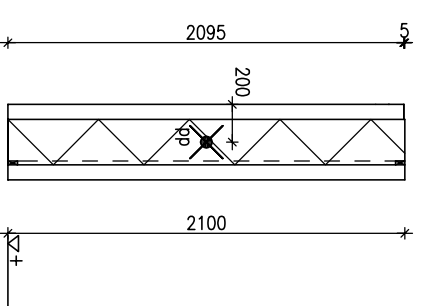
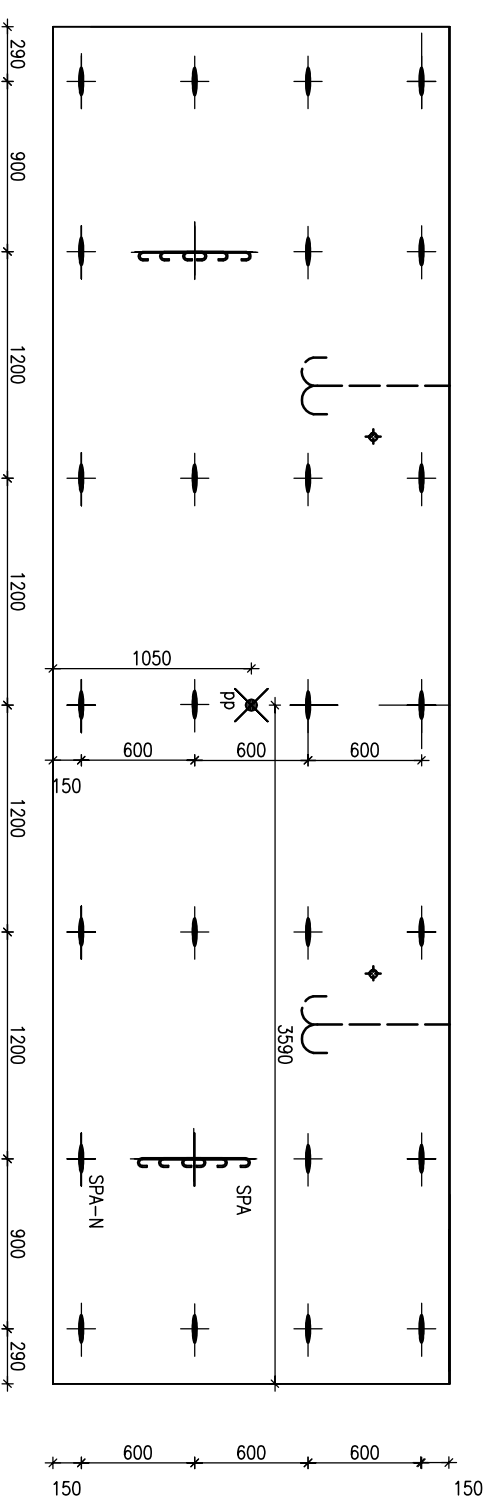
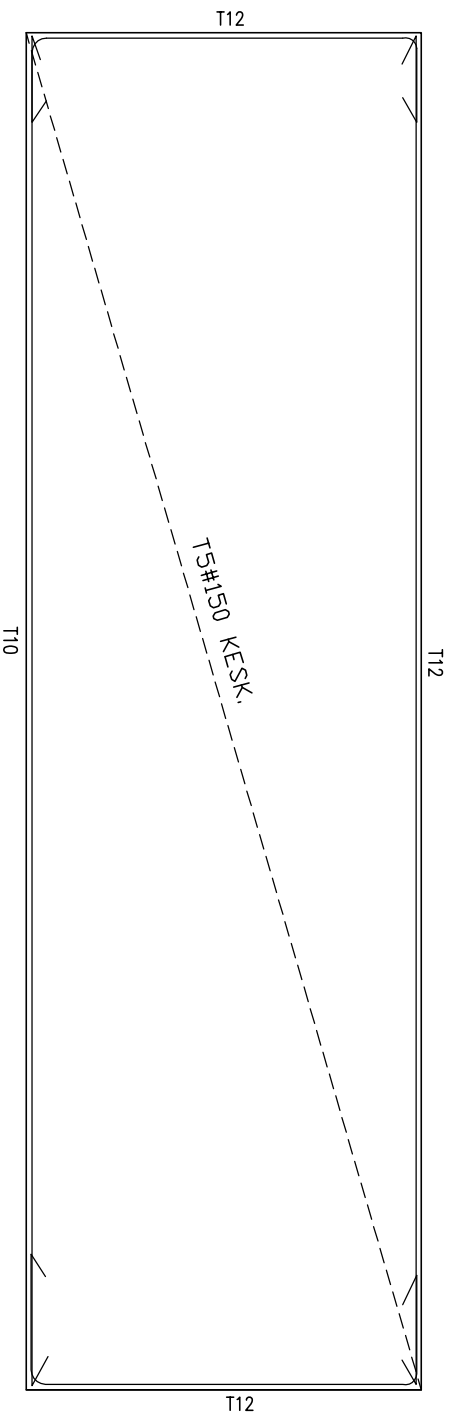

Elementin paino : 6.0 t  
 Elementin nettopinta-ala :  
 sisäkuori 15.0 m<sup>2</sup>, ulkokuori 15.0 m<sup>2</sup>  
 Elementin tilavuus :  
 sisäkuori 1.2 m<sup>3</sup>, ulkokuori 1.2 m<sup>3</sup>

BETONI:  
 Ulkokuori: C30/37, pakkoskenkestävä.  
 Maksimirakekoko 12mm.  
 Sisäkuori: C30/37  
 Maksimirakekoko 16mm.

TERÄS:  
 T=B500B, S=S235JRG2, #=B500K, E=B600KX  
 (tai T=A500HW)

MUOTTI:  
 Mittatoleranssi normaali luokka.  
 Betonielementtien toleranssit 2003.

PINNANKÄSITTELY:  
 Ulkopinta: Muottipinta (MUO2, BY40)  
 Sisäpinta: teräshieronta (TH2, BY40).

ERISTE:  
 240mm mineraalivilla, puristuslujuus 5kN/m<sup>2</sup>.  
 lambda decoraed 0,036 W/mK  
 Vaakaurat 20x50 ulkokuorta vasten  
 elementtien ylä- ja alareunassa sekä  
 lämmönsäilysevyjen jatkokissa.

KÄSITTELY JA VARASTOINTI:  
 Nostetaan pystyyn muotin ovulla.  
 Muotista nostolujuus 15 MN/m<sup>2</sup>.  
 Kuljetus- ja asennuslujuus 21 MN/m<sup>2</sup>.  
 Nosto armoostaan nostotankkien kohdalla  
 Max hoarokulma 45  
 Kuljetus syvällään.

KÄYTTÖIKÄ:  
 Ulkokuori: 50 vuotta  
 Sisäkuori: 100 vuotta

RASTUSLUOKKA:  
 Ulkokuori: XC3,4-XF1  
 Sisäkuori: XC1

TERÄSTEN SUOJAETÄISYYS:

Ulkokuori: 30mm  
 Nimellisarvo: Solittu mittopoikkeama: 10mm  
 Sisäkuori: 20mm  
 Nimellisarvo: Solittu mittopoikkeama: 10mm

RAUDOITUS ULKOKUORESSA:  
 Kaikki raudotteet ruostumattomia.  
 Verkko E4-200 B600KK; Imitys 1 silmäväli.  
 Pleitterit E7 jatko pituus >400mm.  
 Aukkojen (/reikien) pleitterit E7,  
 L=aukko+1000mm.

RAUDOITUS SISÄKUORESSA:  
 Raudoituuspirustuksen mukaan.  
 Jatko pituus: T8=400mm, T10=500mm,  
 T12=600MM, T16=800mm.  
 Aukkojen (/reikien) pleitterit E7,  
 L=aukko+1200mm

PALONKESTOLUOKKA:  
 P3

KATSOMISSUUNTA:  
 Sisälti

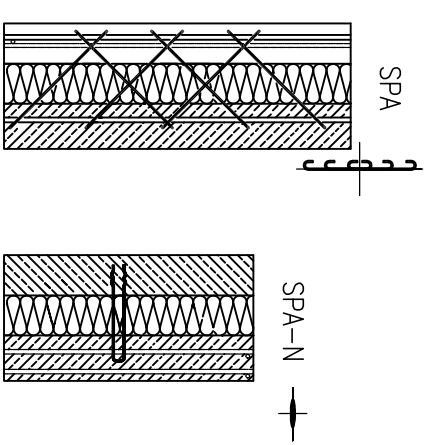

TEKN. LUOKA	MÄÄRIT.	TÖNIT/NUM.	RAKENNUSLUOKAN TUNNUS	SIKUNN.	PAIK.
KÄSIVÄRTÄ	KORITTELU/PAIK.				
UUDISRAKENNUS			RAKENNEMÄÄRITYS	JÄRJEST. NÖ	
BES 2010			MALLELEMENTTI	MITTAVUUS	
			N-9		1:20
			SPA-ANSAAT		
PIK.	SIKUNN.	SIKUNN. LUOKA	SIKUNN. TÖN. NÖ	SIKUNN. TÖN. NÖ	SIKUNN. TÖN. NÖ
PAIK.	SIKUNN.	SIKUNN.	RAK	RAK	RAK
			IN	9	